

- ظرفیت ۲۸ لیتر
- دارای منوی اتومات
- دارای ساعت
- دارای تایمر
- صفحه تاج
- بخ زدایی بر اساس وزن و زمان
- دارای دو نوع پخت ترکیبی
- پخت سریع
- سیگنال پایان پخت
- مجهز به قفل کودک



**BUILT-IN MICROWAVE**

**مایکروویو توکار**

**راهنمای استفاده از فر مایکروویو**

مشتری گرامی، لطفاً قبل از مطالعه دفترچه راهنما، از دستگاه استفاده نفرمایید.



## فهرست:

|    |   |
|----|---|
| ۳  | نکات احتیاطی  |
| ۴  | دستورالعملهای مهم ایمنی                               |
| ۷  | خطر برق گرفتگی  |
| ۷  | تمیز کردن   |
| ۸  | ظروف  |
| ۹  | مواد مجاز برای استفاده از میکروویو                    |
| ۹  | موادی که نباید در فر میکروویو مورد استفاده قرار گیرند |
| ۱۰ | نصب فر میکروویو                                       |
| ۱۰ | نصب صفحه گردان  |
| ۱۱ | دستورالعملهای نصب                                     |
| ۱۲ | آماده سازی کابینت                                     |
| ۱۴ | دستورالعملهای عملیاتی                                 |
| ۱۷ | جدول منو  |
| ۱۸ | قفل کودک  |
| ۱۹ | رفع عیوب  |



## خریدار محترم

از حسن سلیقه شما در انتخاب محصولات سیمر صمیمانه سپاسگزاریم  
گروه تولیدی و صنعتی سیمر

پیش از استفاده از فر مایکروویو، این کتابچه را با دقت مطالعه فرمایید. اگر از دستور عملهای مندرج در این کتابچه پیروی کنید، فر شما بمدتی طولانی در خدمت شما خواهد بود.



## این دستور العملها را با دقت به خاطر بسپارید.

- ✔ نکات احتیاطی برای پیشگیری از قرارگیری احتمالی و بیش از حد در معرض انرژی مایکروویو  
(الف) در حالیکه درب فر باز است آتر روشن نکنید زیرا ممکن است در معرض انرژی یا امواج مضر آن قرار گیرید. قفلها را دستکاری نکرده و آنها را نشکنید.
- (ب) هیچ شیء ای را بین سطح جلویی فر و درب آن قرار ندهید و همچنین اجازه ندهید گرد و خاک یا بقایای مواد پاک کننده بر روی سطوح درزگیر انباشته شوند.
- (پ) هشدار: اگر درب یا درزگیرهای درب صدمه ببینند، فر نباید بکار انداخته شود تا زمانی که قسمتهای آسیب دیده توسط خدمات پس از فروش داتیس بر طرف شوند.

ضمیمه:

اگر این وسیله در وضعیت و شرایط خوبی نگاهداری نشود سطح آن ممکن است تخریب شده و بر عمر وسیله تاثیر بگذارد در نتیجه خطراتی پدید میآید.

## مشخصات فنی

|                      |                                  |
|----------------------|----------------------------------|
| TM928B8D             | مدل                              |
| 220V-50Hz            | ولتاژ                            |
| 1450W                | توان ورودی (مایکروویو)           |
| 900W                 | توان خروجی (مایکروویو)           |
| 1000W                | توان ورودی (گریل) - در صورت وجود |
| 28L                  | حجم فر                           |
| Ø ۳۱۵ میلیمتر        | قطر صفحه گردان                   |
| 595x 400 x 388       | ابعاد قسمتهای خارجی              |
| کیلوگرم ۸/۰۶ تقریباً | وزن خالص                         |

با دقت بخوانید و آن را برای مراجعات بعدی نگهداری کنید. ✓

### هشدار ⚠

- ✓ در صورت خرابی در یا درز بندی های آن تا زمان تعمیر فر بوسیله تعمیرکار مجرب از استفاده آن خودداری کنید.
- ✓ در صورتی که برای تعمیر یا سرویس کردن فر نیاز به برداشتن پوشش هایی باشد که درجه حفاظت در برابر امواج ریز موج را تأمین می کنند، این کار بجز برای تعمیرکاران مجاز، برای سایر افراد خطرناک است.
- ✓ مایعات و سایر مواد غذایی نباید در ظروفی که کاملاً بسته می شوند گرم شوند، زیرا امکان انفجار وجود دارد.

✓ مشتری گرامی، لطفاً مایکروویو را بدون ظرف یا با ظرف خالی به هیچ عنوان روشن نکنید.

نکات ایمنی را به دقت مطالعه نمایید  
تا از فرارگیری احتمالی و بیش از حد در معرض امواج فر ریز موج خودداری گردد.

این وسیله برای استفاده خانگی و موارد زیر کاربرد دارد:

- آشپزخانه مخصوص کارکنان در فروشگاه ها، اداره ها و دیگر محیط های کاری؛
- خانه های مزارع؛
- استفاده مشتریان در هتل ها، متل ها و سایر محیط های مسکونی؛
- مهمانپذیرهایی که امکانات آن در حد محل خواب و صرف مینجانه است.

- تنها از ظروفی که جهت استفاده در فر ریز موج مناسب هستند، استفاده کنید.
- هنگامی که مواد غذایی داخل ظروف پلاستیکی یا کاغذی در فر قرار گرفته و گرم می‌شوند، به علت امکان جرقه زدن، مراقبت چشمی ضروری است.
- فر ریز موج برای گرم کردن و غذا و نوشیدنی‌ها در نظر گرفته شده است. خشک کردن غذا یا لباس و گرم کردن تشکچه‌های گرم‌کننده، کفش‌های راحتی، اسفنج‌ها، لباس‌های مرطوب و سایر موارد مشابه ممکن است باعث ایجاد خطر جراثیم، احتراق یا آتش‌سوزی شود.
- در صورت مشاهده دود، وسیله را خاموش کرده و دوشاخه را از برق بکشید و تا زمان خاموش شدن شعله‌ها، در را بسته نگه دارید.
- هنگام گرم کردن نوشیدنی‌ها توسط فر ریز موج، چون امکان سرریز با یک تأخیر کوتاه پس از جوش آمدن وجود دارد، از این رو باید هنگام بیرون آوردن ظرف دقت شود.
- هنگام گرم کردن غذا در ظروف پلاستیکی یا کاغذی، به علت امکان شعله‌ور شدن ظرف، مراقب کار فر باشید.
- محتویات درون ظروف غذا و بطری‌های شیرکودکان باید پیش از استفاده تکان داده شود و جهت جلوگیری از هرگونه سوختگی در کودکان، دمای آن پیش از استفاده کنترل شود.
- تخم مرغ‌های با پوست و تخم مرغ‌های آب‌پز شده نباید در داخل فر ریز موج حرارت داده شوند زیرا حتی پس از اتمام گرمادهی فر ریز موج امکان انفجار در آن‌ها وجود دارد.
- فر بهتر است بطور منظم تمیز شده و مواد غذایی باقیمانده در آن خارج شود.
- سهل‌انگاری در تمیز نگه داشتن فر می‌تواند باعث خراب شدن سطح داخلی آن شود و تأثیر نامطلوبی در عمر فر بگذارد، همچنین ممکن است باعث ایجاد شرایط خطرناک گردد.
- در مورد فرهای ریز موج دارای در تزئینی، وسیله باید در حالی که به کار انداخته شود که در تزئینی آن باز باشد.

– این وسیله برای استفاده توسط افراد (از جمله کودکان) با ناتوانی فیزیکی، حسی یا عقلی، یا افراد بی تجربه و ناآگاه نیست، مگر اینکه با حضور سرپرست مسئول در قبال ایمنی آنها با نظارت یا دادن دستور العمل استفاده از وسیله باشد.

– کودکان باید سرپرستی و نظارت شوند تا اطمینان حاصل شود که با وسیله بازی نمی کنند.

– اگر کابل یا بند تغذیه صدمه ببیند، باید با بند مخصوص ————— و مس یا مجموعه ای که توسط سازنده یا تعمیرکار مجاز آن تحویل می شود جایگزین گردد.

– از پخت بیش از حد غذا جلوگیری کنید.

– از محفظه فر برای نگهداری اشیاء استفاده نکنید.

– پیش از قرار دادن ظروف یا کیسه های پلاستیکی، سیمهای گره خورده و دستگیره های فلزی را از آنها جدا کنید.

– فر را فقط مطابق دستور العملهای نصب ارائه شده نصب کنید.

– این وسیله را در خارج از منزل قرار ندهید.

– این وسیله را نزدیک به آب یا زمینهای مرطوب قرار ندهید.

– سطوح در دسترس هنگام کار ممکن است داغ شوند. کابل فر را به دور از این سطوح قرار دهید.

– این وسیله به گونه ای طراحی نشده است که از طریق سیستم کنترل از راه دور یا تایمر خارجی جداگانه ای راه اندازی شود.

– از وسایل تمیز کننده ای که با بخار کار می کنند برای تمیز کردن فر استفاده نکنید.

– هنگام کار فر ممکن است سطح کابینت داغ شود.



## ⚡ هشدار: خطر برق گرفتگی

بکارگیری روش نادرست در اتصال این فر به زمین میتواند منجر به برق گرفتگی شود. تا زمانیکه فر بدرستی نصب و متصل به زمین نشده است سیم آنرا به پریز وصل نکنید. این فر باید متصل به زمین شود (با بکارگیری سیم اتصال به زمین). در صورت وجود مدار کوتاه الکتریکی، اتصال به زمین، خطر برق گرفتگی را کاهش میدهد. این وسیله مجهز به کابلی است که دارای سیم اتصال به زمین و یک تویی میباشد. تویی این سیم باید وارد خروجی شود که بدرستی نصب و متصل به زمین شده است.

اگر در درک دستور العملهای اتصال به زمین مشکل داشتید یا شک داشتید آیا وسیله بدرستی به زمین متصل شده است یا خیر با یک برقکار مجرب یا مسئول خدماتی مشورت کنید. اگر لازم است از سیم رابط استفاده کنید فقط از سیم رابط سه قسمتی استفاده نمایید.

- یک سیم کوتاه برق برای کاهش خطرات ناشی از گیر افتادن سیم در سیمی طویل تر یا برخورد با آن تعبیه شده است.
- اگر از مجموعه سیم طویل یا سیم رابط استفاده میشود:
- رتبه بندی الکتریکی مشخص شده ی مجموعه سیم یا سیم رابط باید حداقل به اندازه ی رتبه بندی الکتریکی دستگاه فر مایکروویو باشد.
- سیم رابط باید از نوع سه سیم و دارای قابلیت اتصال به زمین باشد.
- سیم طویل باید بصورتی قرار گیرد که به بالای پیشخوان یا روی میز، جایی که ممکن است توسط کودکان کشیده شود یا ناخواسته بلغزد دچار پیچ خوردگی نگردد.

## 🔧 تمیز کردن

اطمینان حاصل نمایید که سیم فر از پریز برق کشیده شده است.

- ۱- محفظه ی داخلی فر را پس از استفاده از آن با تکه پارچه ای مرطوب تمیز کنید.
- ۲- قطعات جانبی را با آب و مابون به روش معمول تمیز کنید.
- ۳- قاب در و درزگیر و قسمتهای مجاور آن باید بدقت با پارچه ای مرطوب تمیز شوند.
- ۴- از مواد تمیزکننده ی ساینده یا خراش دهنده های فلزی نوک تیز برای تمیز کردن قسمت شیشه ای درب فر استفاده نکنید زیرا موجب خراشیده شدن سطح آن شده و منجر به خرد شدن سطح شیشه ای آن میگردد.
- ۵- نکته ی مهم: برای تمیز کردن اساتر محفظه ی داخلی فر که غذا در آن پخته میشود میتوانید یک لیموهی نصف شده را در ظرفی قرار داده و ۳۰۰ میلی لیتر آب روی آن بریزید و با قدرت ۱۰۰% مایکروویو آنرا بمدت ۱۰ دقیقه حرارت دهید. سپس با استفاده از پارچه ای نرم و خشک آنرا تمیز کنید.

## ظروف

احتیاط ⚠️ خطر مدمات به افراد

انجام کارهای خدماتی یا تعمیراتی که مستلزم جداسازی کاور یا روکش‌سی است که در برابر تابش امواج مایکروویو محافظت بعمل می‌آورد بغیر از افراد مجاز، بسیار خطرناک است. به قسمت مواد مجاز یا غیر مجاز برای استفاده در فر مایکروویو مراجعه نمایید. ممکن است ظروف غیر فلزی بخصومی وجود داشته باشند که برای استفاده در مایکروویو مجاز نباشند. اگر در این مورد تردید دارید می‌توانید ظرف مورد نظر را به شیوه های زیر آزمایش کنید.

### آزمایش ظروف:

- ۱- ظرف ایمن برای استفاده در فر مایکروویو را با یک فنجان آب سرد (۲۵۰ میلی لیتر) پر نمایید.
- ۲- ظرف پر شده از آب و ظرف مورد آزمایش را برای مدت یک دقیقه با حداکثر قدرت در فر حرارت دهید.
- ۳- با احتیاط، ظرف مورد آزمایش را لمس کنید. اگر ظرف خالی مورد آزمایش گرم باشد آنرا برای استفاده در فر مایکروویو بکار نبرید.
- ۴- زمان حرارت دهی نباید بیش از ۱ دقیقه باشد.

## مواد مجاز برای استفاده در فر مایکروویو

| ظروف                     | نکات  |
|--------------------------|---|
| فویل آلومینیومی          | فقط برای روکش. قطعات کوچک و صاف این نوع از فویل را می‌توانید برای روکش قطعات نازک گوشت قرمز یا مرغ مورد استفاده قرار دهید تا مانع از پخت بیش از حد آن شود. اگر فویل به دیواره های فر بچسبید، امکان ایجاد قوس الکتریکی وجود دارد. فویل باید حداقل ۲/۵ سانتیمتر دور از دیواره های فر قرار گیرد.   |
| ظرف مخصوص برشته کردن     | از دستورالعملهای شرکت سازنده پیروی کنید. کف ظرف باید حداقل ۵ میلیمتر بالاتر از صفحه گردان قرار داشته باشد. از ظروف ترک دار یا ورقه ورقه شده استفاده نکنید.  |
| کوزه های شیشه ای         | همیشه سروپوش ظرف را بردارید. فقط برای گرم کردن غذا تا حد گرم شدن از آن استفاده نمایید. بیشتر ظروف شیشه ای در برابر حرارت بالا مقاوم نیستند و ممکن است بشکنند.   |
| ظروف شیشه ای             | فقط از ظروف شیشه ای مقاوم در برابر حرارت استفاده شود. اطمینان حاصل نمایید هیچ بخشی از این ظروف فلزی نباشد. از ظروف ترک دار و ورقه ورقه شده استفاده نکنید.   |
| کیسه های مخصوص پخت در فر | از دستورالعملهای شرکت سازنده پیروی نمایید. این کیسه ها را با نوارهای فلزی نیندید. اطمینان حاصل کنید دارای منافذی برای خروج بخار هستند.  |
| بشقاب و فنجانهای کاغذی   | برای پختن / گرم کردن کوتاه مدت از آنها استفاده کنید. در تمام مدت استفاده از این ظروف در فر، مراقب باشید و چشم از آن برندارید.   |
| حوله های کاغذی           | برای پوشاندن غذا برای گرم کردن و جذب چربی استفاده کنید. مدت حرارت دهی باید بسیار کوتاه و تحت نظارت باشد.  |
| کاغذ پوستی               | بعنوان روکش برای جلوگیری از پاشیدن غذا یا پیچیدن غذا در آن جهت بخارپز کردن استفاده شود.   |
| پلاستیک                  | فقط از پلاستیکهای ایمن در فر مایکروویو استفاده شود. از دستورالعملهای شرکت سازنده پیروی گردد. باید دارای برچسب "ایمن جهت استفاده در فر مایکروویو" باشد. برخی از ظروف پلاستیکی در برابر حرارت نرم میشوند. کیسه های مخصوص جوشاندن و کیسه های پلاستیکی محکم باید طبق دستورالعمل مندرج بر روی بسته بندی آنها دارای شیار، منفذ یا سوراخی جهت خروج بخار باشند. |
| بسته های پلاستیکی        | فقط از بسته های ایمن جهت استفاده در فر مایکروویو استفاده شود. برای پوشاندن غذا در طی پخت بمنظور حفظ رطوبت استفاده شود. اجازه ندهید بسته های پلاستیکی با غذا تماس داشته باشند.   |
| دامسج                    | فقط از دما سنج های ایمن جهت استفاده در مایکروویو استفاده شود (دامسج های گوشت).  |
| کاغذهای مومی             | بعنوان روکش برای پیشگیری از پاشیده شدن غذا و حفظ رطوبت غذا استفاده شود.   |

## موادی که نباید در فر مایکروویو مورد استفاده قرار گیرند

| ظروف                                 | نکات   |
|--------------------------------------|--|
| سینی های آلومینیومی                  | ممکن است موجب ایجاد قوس الکتریکی شود. غذا را بدون یک ظرف ایمن جهت استفاده در مایکروویو منتقل سازید.            |
| کارتن غذا با دستگیره فلزی            | ممکن است موجب ایجاد قوس الکتریکی شود.  |
| ظروف دارای تزئینات فلزی یا ظروف فلزی | فلز، همچون سبزی در برابر امواج مایکروویو عمل میکند. قسمتهای تزئینی فلزی ممکن است موجب ایجاد قوس الکتریکی شوند. |
| ظروف دارای نوارهای فلزی              | موجب ایجاد قوس الکتریکی شده و امکان دارد درون فر آتش بگیرد.  |
| کیسه های کاغذی                       | ممکن است باعث آتش سوزی در درون فر شوند.  |
| فومهای پلاستیکی                      | فومهای پلاستیکی ممکن است ذوب شوند یا مایع درون ظرف را در صورت قرارگیری در معرض حرارت بالا، الوده کنند.         |
| چوب                                  | چوب ممکن است بر اثر حرارت، خشک شده و دچار شکاف یا ترک خوردگی گردد.   |

## نصب فر مایکروویو

نامهای قطعات و لوازم جانبی فر مایکروویو

فر و تمامی قطعات و لوازم جانبی آنرا از درون کارتن بیرون بیاورید.

لوازم جانبی زیر همراه با این فر عرضه شده اند:

سینی شیشه ای: یک عدد

حلقه ی صفحه گردان: یک عدد

کتابچه راهنما: یک عدد

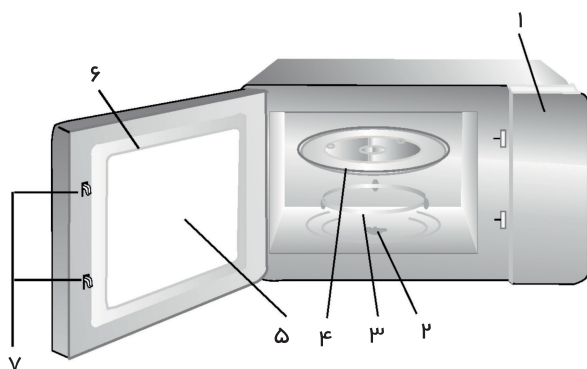

۱- کنترل پانل

۲- شفت یا محور صفحه گردان

۳- تجهیزات حلقه ی صفحه گردان

۴- سینی شیشه ای

۵- پنجره ی قابل مشاهده

۶- تجهیز ات درب

۷- سیستم قفل ایمنی

## نصب صفحه گردان

الف) هرگز سینی شیشه ای را وارونه قرار ندهید. سینی شیشه ای نباید هرگز با مانع روبرو باشد.

ب) هم سینی شیشه ای و هم رینگ یا حلقه ی صفحه گردان باید همیشه در طی پخت مورد استفاده قرار گیرند.

پ) غذا و ظروف غذا باید همیشه برای پخت بر روی سینی شیشه ای قرار گیرند.

ت) اگر سینی شیشه ای ترک خورده یا بشکند، سریعاً با نزدیکترین مرکز خدماتی مجاز تماس بگیرید.



## نصب و اتصال

- این وسیله برای استفاده در محیط داخل منزل طراحی شده است.
- این فر بصورتی طراحی شده که بصورت درون‌ساخت مورد استفاده قرار گیرد و بمنظور قرار گیری بر روی پیشخوان یا داخل کمد یا کابینت طراحی نشده است.
- لطفاً دستور عملهای نصب را بدقت مدنظر قرار دهید.
- این فر را میتوان در گنجه‌ای به عرض ۶۰ سانتیمتر که بر روی دیوار نصب شده باشد به عمق ۵۰ سانتیمتر و با فاصله‌ای ۸۰ سانتیمتری از کف زمین قرار داد.
- این وسیله دارای یک توپی است و فقط باید به یک سوکت متصل به زمین نصب شود.
- ولتاژ خط اصلی تامین برق باید با ولتاژ مشخص شده بر پلاک رتبه بندی مطابقت داشته باشد.
- سوکت باید نصب شود و کابل اتصال باید فقط توسط برقکار مجاز تعویض گردد. اگر توپی در دسترس نباشد از وسیله‌ی قطع اتصال تمام-قطب میتوان استفاده کرد و شکاف یا فاصله‌ی تماس حداقل ۳ میلیمتری مدنظر قرار گیرد.
- اداپتور، نوارهای چند راهه و کابلهای رابط نباید مورد استفاده قرار گیرند. اضافه بار میتواند منجر به آتش سوزی شود.

سطوح قابل دسترسی ممکن است در حین کار، بسیار داغ شوند.



## دستور عملهای نصب

لطفاً پیش از نصب، کتابچه راهنما را بدقت مطالعه فرمایید.

### الف) اتصال الکتریکی

این فر دارای یک توپی است و فقط باید به سوکت متصل به زمین مناسب وصل گردد. سوکت باید فقط توسط برقکار باتجربه نصب شده و کابل اتصال توسط افراد دارای صلاحیت تعویض گردد. یک سوییچ مناسب باید هنگام نصب در اختیار باشد و شکاف تماس حداقل ۳ میلیمتر مدنظر قرار گیرد. کابینتی که فر در آن قرار میگیرد نباید دارای دیواره پشتی باشد.

حداقل ارتفاع نصب، ۸۵ سانتیمتر است. شکافها و منافذ تهویه و مکش را مسدود نکنید.

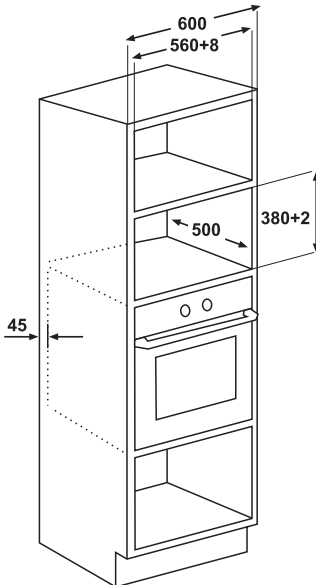

توجه: کابل برق نباید دچار پیچ خوردگی شده و یا تحت فشار و گیر باشد.



## ب) آماده سازی کابینت

۱- دستور العمل مربوط به الگوی کابینت تحتانی را مطالعه نمایید. الگو را بر روی سطح تحتانی کابینت قرار دهید.

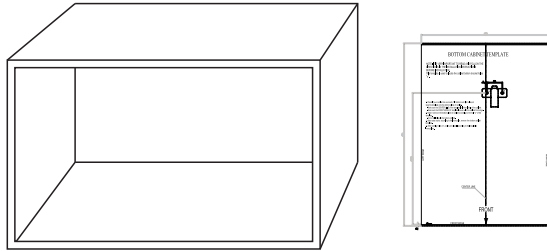

۲- علامتهای لازم را بر روی سطح تحتانی کابینت مطابق با علامتهای الگو درج کنید.

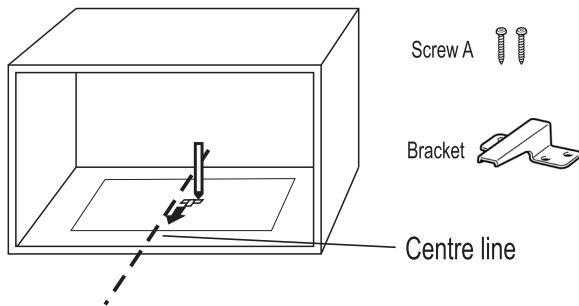

۳- الگوی کابینت را برداشته و قلاب را با پیچ A محکم نمایید.

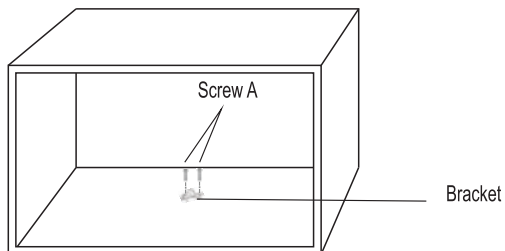

پ) نصب فر

۴- فر را در کابینت نصب کنید.

- اطمینان حاصل نمایید فر توسط بست (قلاب) در جای خود محکم شده است.
- کابل برق نباید دچار پیچ خوردگی شده یا تحت فشار و گیر باشد.

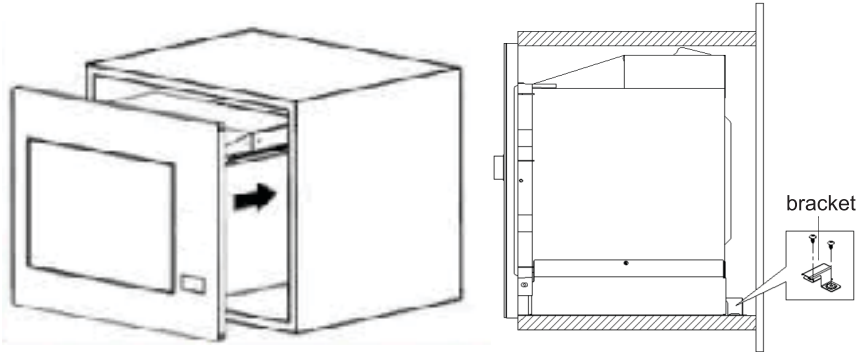

۵- درب را باز کنید، فر را با پیچ B در منفذ تعبیه شده برای نصب، به کابینت محکم کنید. سپس روکش پلاستیکی Trim-Kit را در منفذ مخصوص نصب محکم نمایید.

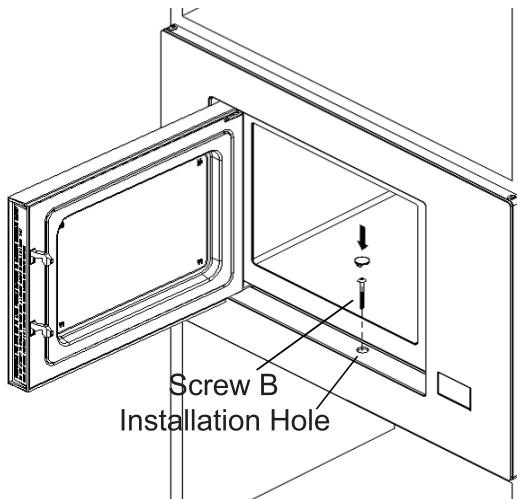

## دستور العمل های عملیاتی

در این فر مایکروویو، از ویژگی های کنترل الکترونیکی مدرن استفاده شده است تا پارامترهای پخت بخوبی قابل تنظیم باشند و نیازهای شما در امر پخت و پز بخوبی برآورده شوند.

### ⌚ ۱- تنظیم ساعت

پس از اتصال کابی فر به پریز برق، علامت "0:00" بر روی صفحه نمایش ظاهر شده و زنگ اخبار یکبار به صدا درمیآید.

- ۱) دکمه ی Kitchen Timer Clock (زمانبند/ساعت اشپزخانه) را دوبار فشار دهید.
- ۲) دکمه های  $\wedge$  or  $\vee$  را فشار دهید تا ساعت تنظیم گردد، زمان ورودی باید بین ۰۰-۲۳ باشد.
- ۳) دکمه ی Kitchen Timer Clock را فشار دهید، در این هنگام ارقام مربوط به دقیقه بصورت چشمک زن ظاهر میشوند.
- ۴) دکمه های  $\wedge$  or  $\vee$  را فشار دهید تا ارقام دقیقه تنظیم شوند، زمان ورودی باید بین ۰۹-۵۹ باشد.
- ۵) دکمه ی Kitchen Timer Clock را فشار دهید تا تنظیم ساعت پایان یابد.

### ⚠ توجه:

- ۱) اگر ساعت تنظیم نشود، ساعت کار نخواهد کرد.
- ۲) در طی مرحله ی تنظیم ساعت، اگر دکمه ی STOP / Clear را فشار دهید، فر به صورت خودکار به وضعیت قبلی خود باز خواهد گشت.

### 🔍 ۲- پخت با استفاده از کارکرد مایکروویو

- ۱) دکمه ی Microwave را یکبار فشار دهید، در این هنگام علامت "P100" بر روی صفحه نمایش ظاهر خواهد شد.
- ۲) دکمه ی Microwave یا دکمه ی را فشار دهید تا توان مایکروویو از ۱۰۰% تا ۱۰% انتخاب شود. در این حالت، نشانگرهای "P100"، "P30"، "P50"، "P80"، "P100" بر روی صفحه نمایش ظاهر میشوند.
- ۳) دکمه ی START/+30Sec./Confirm را فشار دهید تا تنظیمات صورت گرفته تایید شوند.
- ۴) دکمه ی  $\wedge$  or  $\vee$  را فشار دهید تا زمان پختن انتخاب شود (تنظیم زمان باید بین ۰۵:۰۰ تا ۲۵:۰۰ باشد).
- ۵) دکمه ی START/+30Sec./Confirm را فشار دهید تا پخت غذا آغاز گردد.



⚠ توجه: مقادیر اولیه برای تنظیم زمان سوئیچ های کدگذاری از قرار زیر هستند.

|          |             |
|----------|-------------|
| ۵ ثانیه  | دقیقه ۰-۱   |
| ۱۰ ثانیه | دقیقه ۱-۵   |
| ۳۰ ثانیه | دقیقه ۵-۱۰  |
| ۱ دقیقه  | دقیقه ۱۰-۲۰ |
| ۵ دقیقه  | دقیقه ۲۰-۲۵ |

### 🔗 ۳-جدول قدرت مایکروویو

|     |     |     |     |      |                    |
|-----|-----|-----|-----|------|--------------------|
| ۱۰% | ۳۰% | ۵۰% | ۸۰% | ۱۰۰% | توان مایکروویو     |
| P10 | P30 | P50 | P80 | P100 | رقم نمایش داده شده |

### 🔗 ۴-یخ زدایی بر اساس وزن

- ۱) دکمه ی Weight/Time Defrost (وزن/ زمان یخ زدایی) را یکبار فشار دهید، در این حالت علامت "dEF1" بر روی صفحه نمایش ظاهر میگردد.
- ۲) دکمه ی  $\wedge$  or  $\vee$  را فشار دهید تا وزن غذا انتخاب گردد. طیف وزن عبارتست از ۲۰۰۰-۱۰۰ گرم.
- ۳) دکمه ی START/+30Sec./Confirm را فشار دهید تا یخ زدایی آغاز شود.

### 🔗 ۵-یخ زدایی بر اساس زمان

- ۱) دکمه ی Weight/Time Defrost را دوبار فشار دهید، بر روی صفحه نمایش علامت "dEF2" ظاهر میشود.
- ۲) دکمه ی  $\wedge$  or  $\vee$  را فشار دهید در این صورت، زمان پخت انتخاب میشود. حداکثر زمان ۲۵ دقیقه است.
- ۳) دکمه ی START/+30Sec./Confirm را فشار دهید تا یخ زدایی آغاز گردد.

## 🕒 ۶- زمانبندی آشپزخانه (تایمر)

۱) دکمه ی Kitchen Timer Clock را یکبار فشار دهید در این حالت علامت "00:00" بر روی صفحه نمایش ظاهر میشود.

۲) دکمه ی  $\wedge$  or  $\vee$  را فشار دهید تا زمان صحیح وارد شود (حداکثر زمان پخت، ۲۵ دقیقه است).

۳) دکمه ی START/+30Sec./Confirm را فشار دهید تا تنظیمات تایید شوند، در این حالت نشانگر زمانبند روشن میگردد.

۴) وقتی زمان آشپزخانه تعیین شد، نشانگر خاموش میشود. و زنگ اخبار ۵ مرتبه بصدا در میاید. اگر ساعت تعیین شود (سیستم ۲۴ ساعته) زمان فعلی بر روی صفحه نمایش ظاهر میشود.

توجه: زمان آشپزخانه با زمان آشپزخانه ی سیستم ۲۴ ساعته تفاوت دارد.

## ☰ ۷- منوی خودکار

۱) در حالت انتظار، دکمه ی  $\wedge$  را فشار دهید تا منو از A-1 تا A-8 انتخاب شود.

۲) دکمه ی START/+30Sec./Confirm را فشار دهید تا منویی که انتخاب کرده اید تایید گردد.

۳) دکمه ی  $\wedge$  or  $\vee$  را فشار دهید تا وزن غذا انتخاب شود.

۴) دکمه ی START/+30Sec./Confirm را فشار دهید تا پخت غذا آغاز گردد.

۵) پس از پایان یافتن پخت، زنگ اخبار، ۵ مرتبه بصدا در میاید. در این حالت علامت "0:00" بر روی صفحه نمایش ظاهر شود. اگر زمان تعیین شده باشدز زمان فعلی نمایش داده میشود.

## جدول منو

| منو       | وزن (گرمه)                    | رقم نمایش داده شده<br>بر روی صفحه نمایش |
|-----------|-------------------------------|---|
| A-1       | 200                           | 200                                     |
| پیتزا     | 400                           | 400                                     |
| A-2       | 250                           | 250                                     |
| گوشت      | 350                           | 350                                     |
| A-3       | 200                           | 200                                     |
| سبزیجات   | 300                           | 300                                     |
|           | 400                           | 400                                     |
| A-4       | (با ۴۵۰ میلی لیتر آب سرد) ۵۰  | 50                                      |
| پاستا     | (با ۸۰۰ میلی لیتر آب سرد) ۱۰۰ | 100                                     |
| A-5       | 200                           | 200                                     |
| سیب زمینی | 400                           | 400                                     |
|           | 600                           | 600                                     |
| A-6       | 250                           | 250                                     |
| ماهی      | 350                           | 350                                     |
|           | 450                           | 450                                     |
| A-7       | ۱ (درحدود ۱۲۰ میلی لیتر)      | 1                                       |
| نوشیدنی   | ۲ (درحدود ۲۴۰ میلی لیتر)      | 2                                       |
|           | ۳ (درحدود ۳۶۰ میلی لیتر)      | 3                                       |
| A-8       | 50                            | 50                                      |
| پاپ کورن  | 85                            | 85                                      |
|           | 100                           | 100                                     |

### ۹- پخت با سرعت بالا

۱) در حالت انتظار، دکمه ی **START/+30Sec./Confirm** را فشار دهید تا پخت بیا قدرت ۱۰۰% برای ۳۰ ثانیه صورت گیرد. هر مرتبه میتوان با همین دکمه ۳۰ ثانیه ی دیگر را اضافه کرد. حداکثر زمان پخت ۲۵ دقیقه است.

۲) در طی پخت با مایکروویو و یخ زدایی براساس زمان، دکمه ی **START/+30Sec./Confirm** را فشار دهید تا زمان پخت افزایش یابد.

۳) در حالت انتظار، دکمه ی **⏪** را فشار دهید تا زمان پخت با قدرت ۱۰۰% مایکروویو تنظیم شود، سپس دکمه ی **START/+30Sec./Confirm** را برای شروع پخت فشار دهید.

## ۹- قفل کودک

قفل: در حالت انتظار، دکمه ی STOP / Clear را برای مدت ۳ ثانیه فشار دهید در این حالت بوقی ممتد شنیده میشود که نشان دهنده ی ورود به حالت قفل کودک است و زمان فعلی نمایش داده میشود اگر زمان تنظیم شده باشد در غیر اینصورت بر روی صفحه نمایش علامت  ظاهر میگردد.

لغو قفل کودک: در حالت قفل شده، دکمه ی STOP / Clear را برای مدت ۳ ثانیه فشار دهید در این زمان بوقی ممتد شنیده میشود که نشان میدهد قفل آزاد شده است.

## ۱۰- بررسی کارکرد

۱) در حالت پخت مایکروویو، گریل و ترکیبی، دکمه ی Microwave را فشار دهید، در این حالت قدرت فعلی برای مدت ۳ ثانیه بر روی صفحه نمایش نشان داده میشود.

۲) در طی حالت پخت، دکمه ی Kitchen Timer Clock را فشار دهید تا زمان فعلی چک شود. در این حالت وضعیت مربوطه برای مدت ۳ ثانیه بر روی صفحه نمایش ظاهر میشود.

## ۱۱- مشخصه

۱) اگر درب فر در طی پخت باز شود باید دکمه ی START/+30Sec./Confirm فشار داده شود تا پخت ادامه یابد.

۲) بمحض اینکه برنامه ی پخت تعیین شد، دکمه ی START/+30Sec./Confirm بمدت ۱ دقیقه فشار داده نمیشود. زمان فعلی بر روی صفحه نمایش پدیدار میشود. در این زمان تنظیمات، لغو میشود.

۳) با فشار کافی، یکبار صدای بوق شنیده میشود اما در صورتی که فشار دکمه ی مربوطه کافی نباشد، هیچ صدایی بگوش نخواهد رسید.

| توجه   |   |
|--|---|
| فر مایکروویو با گیرنده‌ی تلویزیونی تداخل نماید     | ممکن است هنگام روشن بودن فر، رادیو و تلویزیون در امواج و کارکرد دستگاه تداخل نمایند. این حالت شبیه به تداخل وسایل الکتریکی مانند مخلوط‌کن، جاروبرقی، و پنکه‌ی برقی است، این امر طبیعی است.  |
| کم سو شدن لامپ فر                                  | در صورت پخت با توان پایین، لامپ فر ممکن است کم سو شود. این امر طبیعی است  |
| جمع شدن بخار بر روی درب، خروج هوای داغ از منافذ    | در هنگام پخت، ممکن است بخار غذا از درون فر به بیرون متصاعد شود. بیشتر بخارات از منافذ تعبیه شده خارج میشوند اما بخشی از آن ممکن است در قسمتهای خنک مانند درب فر جمع شود. این امر طبیعی است. |
| شروع بکار فر بصورت تصادفی بدون وجود غذا در داخل فر | راه اندازی دستگاه بدون وجود غذا در آن ممنوع است. این کار بسیار خطرناک است.  |

### رفع عیوب

| عیب                          | دلیل احتمالی  | راهکار   |
|------------------------------|---|--|
| فر روشن نمیشود               | ۱) ممکن است سیم فر بدرستی داخل پریز نشده باشد               | سیم را از پریز خارج سازید. سپس دوباره پس از ۵ ثانیه آنرا وارد پریز نمایید. |
|                              | ۲) ممکن است فیوز پریده باشد یا مدار شکن دچار مشکل شده باشد. | تماس با خدمات پس از فروش داتیس   |
|                              | ۳) مشکل از خروجی است  | خروجی را با وسایل برقی دیگر ازمایش کنید.                                   |
| فر گرم نمیشود                | ۴) ممکن است درب فر بخوبی بسته نشده باشد                     | درب آنرا خوب ببندید  |
| صفحه گردون شیشه ای هنگام کار | ۵) ممکن است بقایای غذا زیر                                  | به قسمت نگهداری از مایکروویو   |
| صدا از خود تولید میکند.      | غلطک آن باقی مانده باشد.                                    | برای تمیز کردن قسمتهای الوده مراجعه نمایید.                                |



## خدمات پس از فروش

شماره تماس: ۰۲۱۷۴۹۳۷

سامانه پیامک: ۰۲۱۷۴۹۳۷



## آدرس کارخانه

کیلومتر ۵۰ جاده خاوران، بعد از پلیس راه شریف آباد، شهرک صنعتی ایوانکی، بلوار صنعت، خیابان صنعت ۱۱



s i m e r . i r

امور مشتریان و جذب نمایندگی: ۰۷۵.۷۷۸۸۷-۲۱.

خدمات پس از فروش ۲۴ ساعته: ۰۲۱-۷۴۹۳۷.