

Germany  
**Feller**



آبمیوه گیری

PJ 351 W

English ■

فارسی ■

مشتری گرامی، ضمن تشکر از حسن سلیقه و اعتماد شما به برند فلر، امیدواریم از کار با این دستگاه لذت ببرید

## اطلاعات فنی

ولتاژ/فرکانس: ..... ۲۴۰-۲۲۰ ولت/۵۰ هرتز  
توان: ..... ۳۵۰ وات

## نکات ایمنی

- قبل از استفاده از دستگاه، دفترچه راهنما را بخوانید و برای استفاده آینده نزد خود نگه دارید.



موتور دستگاه را در آب یا هیچ مایع دیگری فرو نبرید یا زیر شیر آب نشوید. فقط از دستمالی نمدار برای تمیز کردن آن استفاده کنید.



- قبل از وصل کردن دستگاه به پریز برق، مطمئن شوید که ولتاژ برق دستگاه با ولتاژ برق محل استفاده مطابقت دارد.
- دستگاه را فقط به پریز ارت شده (اتصال به زمین) وصل کنید. همیشه مطمئن شوید که دوشاخه محکم به پریز برق متصل شده است.
- اگر سیم برق، دوشاخه یا اجزای دیگر دستگاه آسیب دیده‌اند از دستگاه استفاده نکنید.
- قبل از اتصال دوشاخه به پریز برق تمام اجزای دستگاه را به درستی سرهم‌بندی کنید.
- برای جلوگیری از بروز خطر، مطمئن شوید که سیم برق آسیب دیده، توسط مرکز خدمات پس از فروش فلر یا برق‌کاری ماهر تعویض شده باشد.
- اگر متوجه شدید که فیلتر یا سبد چرخان به هر نحوی شکسته یا آسیب دیده است، از دستگاه استفاده نکنید و آن را به مرکز خدمات پس از فروش فلر ببرید.
- از تماس با تیغه‌های دستگاه به ویژه زمان تمیزکاری و زمانی که دستگاه هنوز به پریز برق متصل است، خودداری کنید.
- این دستگاه برای استفاده کودکان با ناتوانی‌های جسمی، حسی و ذهنی یا افراد کم

تجربه در نظر گرفته نشده است مگر توسط افراد مسئول و با تجربه مورد نظارت و آموزش قرار بگیرند، باید نکات ایمنی دستگاه به آنها آموخته شود.

- باید مراقب کودکان بود و مطمئن شد که کودکان با دستگاه بازی نمی کنند.
- سیم برق دستگاه را از دسترس کودکان دور نگه دارید. نگذارید که سیم برق دستگاه از لبه میز محل استفاده آویزان باشد.
- دوشاخه یا هیچ یک از دکمه های دستگاه را با دستان خیس لمس نکنید.
- برای روشن یا خاموش کردن دستگاه از لوازم جانبی استفاده نکنید.
- هرگز اجازه ندهید دستگاه بدون نظارت به کار انداخته شود.
- قبل از سرهم بندی قسمت تیغه بر روی موتور، مطمئن شوید که تیغه ها محکم به لوازم جانبی وصل شده است.

### **! احتیاط!**

- از قطعات یا لوازم جانبی تولید شده توسط دیگر کارخانه ها استفاده نکنید.
- زمانی که دستگاه در حال کار کردن است، لوازم جانبی را از بدنه موتور جدا نکنید.
- وقتی دستگاه در حال کار کردن است، هرگز سعی نکنید با انگشتانتان داخل پارچ یا ظرف آبمیوه را لمس کنید.
- هرگز زمان آبمیوه گیری و مقدار میوه ها را بیش از مقادیر ذکر شده در دستورالعمل های تهیه آبمیوه افزایش ندهید.
- بعد از استفاده و قبل از جدا کردن پارچ از بدنه، فوراً دوشاخه را از پریز جدا کنید.
- از تماس با تیغه ها به ویژه وقتی که دستگاه به پریز برق وصل است خودداری کنید.
- وقتی مواد غذایی به تیغه ها می چسبند، قبل از جدا کردن مواد از تیغه ها به وسیله کاردک، ابتدا دوشاخه را از پریز برق جدا کنید.
- دستگاه را روی میزی محکم، افقی و صاف قرار دهید.
- قبل از نصب یا جدا کردن لوازم جانبی دستگاه ابتدا آن را خاموش و دوشاخه را از پریز برق جدا کنید.
- قبل از تمیزکاری یا حرکت دادن دستگاه همیشه دوشاخه را از پریز جدا نگهدارید.
- بعد از استفاده، همیشه دستگاه را تمیز کنید. می توانید لوازم جانبی دستگاه را در ماشین ظرفشویی بشویید.
- قبل از روشن کردن دستگاه مطمئن شوید که تمام اجزای دستگاه به درستی نصب شده اند.

- فقط زمانی که مطمئن شدید دو قفل کناری به بدنه محکم شده است از دستگاه استفاده کنید. بعد از توقف کامل چرخش سبد و خاموش کردن دستگاه، دو قفل کناری را باز کنید.
- تغییر رنگ اجزای دستگاه که با میوه‌های رنگدار در تماس هستند طبیعی است و هیچ تأثیری در کارکرد دستگاه ندارد.

## اجزای دستگاه

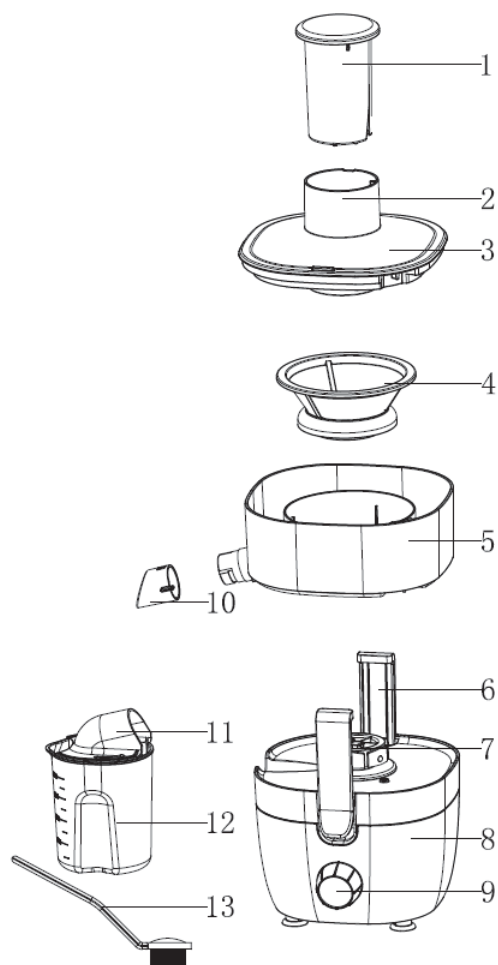

- |                 |                       |
|-----------------|-----------------------|
| ۱. فشار دهنده   | ۸. قسمت موتور         |
| ۲. دهانه ورودی  | ۹. دکمه روشن/خاموش    |
| ۳. درپوش        | ۱۰. دهانه خروجی       |
| ۴. سبد          | ۱۱. درپوش مخزن آبمیوه |
| ۵. ظرف آبمیوه   | ۱۲. مخزن آبمیوه       |
| ۶. گیره‌های قفل | ۱۳. برس تمیزکاری      |
| ۷. میله‌ی چرخان |                       |

## قفل ایمنی توکار

این ویژگی به شما این اطمینان را می‌دهد که دستگاه فقط در زمانی که پارچ و درپوش، ظرف آسیاب یا ظرف خردکن (موجود در بعضی مدلها) و تیغه به درستی روی بدنه دستگاه نصب شده باشند به کار بیافتد.

اگر پارچ و درپوش، ظرف آسیاب یا ظرف خردکن (موجود در بعضی مدلها) و تیغه به درستی روی بدنه دستگاه نصب شده باشند، قفل ایمنی توکار آزاد می‌شود.

## محافظت در برابر گرمایش بیش از حد

این دستگاه مجهز به سیستم محافظت از گرمایش بیش از حد است. اگر دستگاه بیش از حد گرم شود، به طور اتوماتیک خاموش می‌شود. دوشاخه را از پریز جدا کنید و بگذارید به مدت ۱۰ دقیقه سرد شود. سپس دوباره دوشاخه را وصل و دستگاه را روشن کنید. در صورتی که سیستم محافظ در برابر گرما زود به زود فعال می‌شود با مرکز خدمات پس از فروش فلر تماس بگیرید.

## پیش از اولین استفاده

۱. تمام لوازم جانبی را بیرون بیاورید.
۲. قبل از استفاده برای اولین بار تمام اجزای دستگاه را کاملاً بشوید (قسمت تمیزکاری).
۳. قبل از استفاده تمام اجزا را خشک کنید.

## روش استفاده

### مرحله آبمیوه گیری

این دستگاه برای گرفتن آب میوه‌های تازه در نظر گرفته شده است. تفاله، دانه و پوسته میوه‌ها هنگام آبگیری جدا می‌شود.

قبل از وصل کردن دوشاخه به پریز مطمئن شوید که سویچ دستگاه خاموش است.

۱. میوه‌های بزرگ را به قطعات کوچک برش دهید تا بتوانند از دهانه ورودی عبور کنند.
۲. سویچ دستگاه را روی سرعت دلخواه روشن کنید.
۳. میوه را از دهانه ورودی درون دستگاه بریزید.
۴. با استفاده از فشار دهنده، میوه‌ها را به آرامی به پایین فشار دهید.

## توصیه‌ها

- سنگها و هسته‌های میوه‌های هسته‌دار مانند آلبالو، گیلان، آلو و هلو را جدا کنید. نیازی به جدا کردن هسته و دانه‌ی میوه‌هایی مانند طالبی، سیب و انگور نیست.
- از میوه‌های تازه برای آبگیری استفاده کنید زیرا آب بیشتری دارند. میوه‌هایی که برای آبگیری مناسب‌ترند، شامل آناناس، چغندر، ساقه کرفس، سیب، خیار، هویج، اسفناج، طالبی، گوجه فرنگی، مرکبات و انگور است.
- نیازی به جدا کردن پوست نازک میوه‌ها نیست. فقط کافی است که پوست سخت در میوه‌هایی مانند پرتقال، آناناس و چغندر نپخته را جدا کنید. همچنین بهتر است که هسته سفید مرکبات را نیز جدا کنید چون مزه تلخ دارد.
- هنگام آبگیری سیب، به یاد داشته باشید که غلظت آب سیب بستگی به نوع سیب دارد. هرچه سیب آب‌دارتر باشد غلظت آب سیب کمتر است. از سیب مناسب ذائقه‌تان برای آبگیری استفاده کنید.
- آب سیب به سرعت قهوه‌ای رنگ می‌شود. با افزودن چند قطره آب لیمو می‌توانید روند تغییر رنگ آب سیب را کاهش دهید.
- میوه‌های لعاب‌دار مانند موز، پاپایا، آووکادو، انجیر و انبه برای آبگیری مناسب نیستند. بهتر است از غذاساز یا مخلوط‌کن برای مخلوط کردن آنها استفاده کنید.
- برگها و ساقه‌های سبزیجاتی مانند کاهو را نیز می‌توان در این دستگاه آبگیری نمود.
- آبمیوه را سریعاً پس از آبگیری بنوشید. اگر آبمیوه مدتی در معرض هوا قرار بگیرد، آبمیوه طعم واقعی و ارزش غذایی خود را از دست می‌دهد.
- با آرام فشار دادن میوه و سبزیجات به داخل دستگاه شما می‌توانید مقدار آبمیوه بیشتری را بدست آورید.

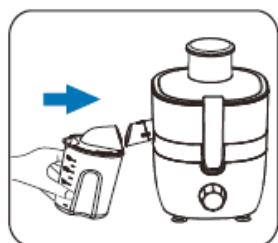
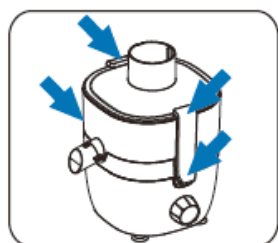
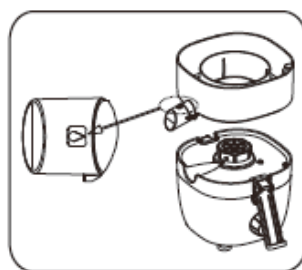
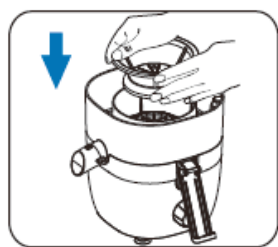

### نکات مهم!

- فشار زیاد به فشاردهنده وارد نکنید زیرا بر کیفیت آبمیوه تأثیر می‌گذارد و همچنین می‌تواند چرخش سبد را متوقف کند.
- دستگاه را به طور مداوم بیش از دو دقیقه به کار نیندازید. اگر کار آبدگیری بیش از دو دقیقه است، دستگاه را خاموش کنید و صبر کنید تا موتور با رسیدن به دمای اتاق کمی خنک شود سپس آبدگیری را ادامه دهید.
- سعی نکنید از طریق خروجی تفاله به سبد چرخان دسترسی پیدا کنید.

### تمیزکاری

تمیزکاری این دستگاه، اجزا و لوازم جانبی آن بلافاصله بعد از استفاده بسیار آسان است.

### نکته‌ها

- قبل از شروع تمیزکاری اتصال دستگاه را از برق جدا کنید.
- قبل از شروع تمیزکاری صبر کنید تا دستگاه به مقدار مناسب خنک شود.

- تمام لوازم جانبی جداشدنی دستگاه را می‌توان در ماشین ظرفشویی شست.
- بدنه اصلی دستگاه را با دستمالی تمیز کنید.
- از اسفنج‌های خشن، پاک‌کننده‌های ساینده و مایعات قوی مانند بنزین، الکل و استون برای تمیزکاری دستگاه پرهیز کنید.

۱. بعد از جدا کردن دوشاخه دستگاه از پریز برق، لوازم جانبی دستگاه مانند حلقه‌ها و قطعات پلاستیکی را جدا کنید و آنها را زیر آب ولرم بشویید.
۲. تمام قطعات و لوازم جانبی را زیر شیر آب بشویید.
۳. برای تمیزکاری بهتر می‌توانید از برس استفاده کنید.

### نگهداری

۱. دستگاه را در جاهای خشک قرار دهید تا از زنگ زدگی سبد و تیغه‌ها جلوگیری شود.
۲. دوشاخه را نیز می‌توان درون دستگاه نگهداری نمود.

### دستورهای تهیه نوشیدنی

با این دستگاه آبمیوه‌گیری، شما می‌توانید تجربیات نامحدود داشته باشید و همه نوع نوشیدنی را امتحان کنید. با کمک این دستگاه شما می‌توانید آبمیوه‌های خوشمزه درست کنید.

سرعت	وزن	مواد لازم
۱	۵۰۰ گرم	خیار / اسفناج / انواع طالبی / گوجه فرنگی / پرتقال / لیمو / انگور / میوه‌های توتی
۲	۵۰۰ گرم	سیب / هویج / آناناس / چغندر / کرفس / هلو

### بازیافت



شما می‌توانید به حفاظت از محیط زیست کمک کنید! لطفاً به مقررات محلی توجه کنید. لوازم برقی مستعمل را به مراکز ویژه جمع‌آوری این دستگاه‌ها تحویل دهید.



راه حل	مشکل
دستگاه مجهز به سیستم ایمنی است. اگر لوازم جانبی به درستی روی موتور نصب نشود، دستگاه روشن نمی‌شود. مطمئن شوید که لوازم به درستی نصب شده باشند (قسمتهای مختلف را ببینید) ابتدا دستگاه را خاموش کنید.	دستگاه کار نمی‌کند
دستگاه مجهز به سیستم محافظ در برابر گرمایش بیش از حد است. اگر دستگاه بیش از حد گرم شود، به طور اتوماتیک خاموش می‌شود. دوشاخه را از برق جدا کنید و ۱۰ دقیقه صبر کنید تا دستگاه خنک شود. سپس دوشاخه را دوباره به پریز برق وصل و دستگاه را روشن کنید.	
دستگاه را خاموش کنید و اندازه‌های کوچکتري از میوه در دستگاه بریزید.	قسمت دهانه ورودی / موتور مسدود شده است.
این امر در چند بار اول استفاده عادی است. اگر این بو ادامه پیدا کرد، مقدار میوه‌ها، زمان کار و سرعت دستگاه را بررسی کنید.	موتور دستگاه در چند بار استفاده اول بوی ناخوشایندی پخش می‌کند
دستگاه را خاموش کنید. مطمئن شوید که سبد به درستی وصل شده است. دندان‌های زیر سبد باید به درستی روی دهانه کویلینگ قرار بگیرد.	سبد دستگاه در تماس با دهانه ورودی قرار دارد یا هنگام کار بسیار می‌لرزد.
بررسی کنید که سبد آسیب دیده نباشد. شکستگی، ترک خوردگی، شل بودن یا هرگونه ایراد در سبد ممکن است باعث اختلال در کار دستگاه کند.	
مطمئن شوید که حلقه پلاستیکی به درستی بر روی دستگاه نصب شده است.	

PJ 351

**Dear customer!**  
**Thanks for your worthwhile choice and confidence to Feller brand. We really hope that you enjoy operating this product.**

### Technical data

Voltage/Frequency: ..... 220-240V/50Hz

Rated Power: ..... 350W

### Important Safety

**Read this user manual carefully before you use this juicer and save it for future reference.**

#### **Danger**

- Don't immerse the motor unit of the juicer in water, any other fluid, nor rinse it under the tap. Use only a moist cloth to clean.

#### **Warning.**

- Check if the voltage indicated on the juicer corresponds to the local power voltage before you connect it.
- Only connect the juicer to a grounded power outlet. Always make sure that the plug is inserted firmly into the power outlet.
- Do not use the appliance if the plug, the power cord, or other components are damaged.
- Assemble the juicer properly before plugging it into the power outlet.
- Make sure that the damaged power cord is replaced, a service center authorized or similarly qualified persons in order to avoid a hazard.
- If you detect cracks in the filter / rotating sieve or if the filter / rotating sieve is damaged in anyway, do not use the appliance anymore and contact the nearest service center.
- Avoid touching the sharp blades, especially when you clean them and when the juicer is still connected to power outlet.
- The appliance is not intended for use by persons (including children)

with reduced physical, sensory, or mental capabilities, or lack of experience and knowledge, unless they have been given supervision or instruction concerning use of the appliance by a person responsible for their safety.

- Children should be supervised to make sure that they do not play with the juicer.
- Keep the power cord out of the reach of children. Do not let the power cord hang over the edge of the table or worktop on which the juicer stands.
- Do not plug in the juicer or press any of the buttons on the control panel with wet hands.
- Never use the accessories to turn the juicer on and off.
- Never let the juicer operate unattended.
- Make sure the blade unit is securely fastened to the accessories before you assemble them onto the motor unit.



### **Caution**

- Never use any accessories or parts from other manufacturers.
- Do not remove accessories from the motor unit when the juicer is working.
- Never reach into the jar or bowl with your fingers or an object while the juicer is running.
- Do not exceed the quantities and processing times indicated in the recipe section.
- Unplug the juicer immediately after use, e.g. before unscrewing the jar.
- Avoid touching the sharp blades, especially when the juicer is still connected to power outlet.
- If the blades get stuck, unplug the appliance before removing the ingredients that are blocking the blades by using a spatula.
- Place the juicer on a stable, horizontal, and level surface.
- Switch off and unplug the juicer from the power supply before you take out and insert any accessories from the main unit.
- Always let the juicer cool down before you clean or move it.
- Always clean the juicer after use. You can clean the juicer in dishwasher.

- Always unplug the juicer if not used for a longer period.
- This appliance is intended for household use only.
- Make sure all parts are correctly mounted before you switch on the appliance.
- Only use the appliance when both clamps are locked. Unlock the clamps after you have switched off the appliance and the sieve has stopped rotating.
- Food coloring can discolor components. This is normal and has no impact on use.

## Overview

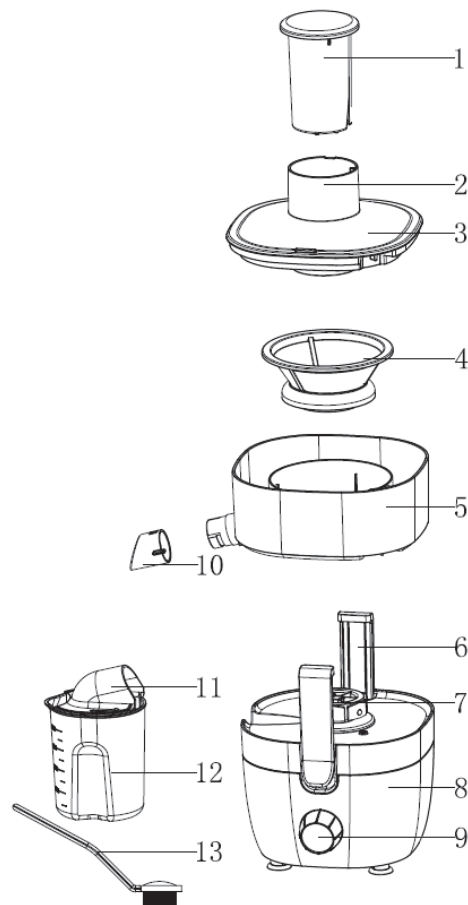

1	Pusher	7	Driving shaft
2	Feeding tube	8	Motor unit
3	Lid	9	Switch
4	Sieve	10	Spout
5	Juice collector	11	Juice container cover Spout
6	Locking clips	12	Juice container
		13	Brush

## Built-in safety lock

This feature ensures that you can only switch on the appliance if the blender jar and lid, the mill beaker or the chopper bowl and blade unit (specific types only) are assembled on the motor unit properly.

If the blender jar and lid, the mill beaker or the chopper bowl and blade unit are correctly assembled, the built-in safety lock will be unlocked.

## Overheat protection

**This appliance is equipped with overheat protection. If the appliance overheats, it switches off automatically. Unplug the** appliance and let it cool down for 10 minutes. Then put the mains plug back into the wall socket and switch on the appliance again. Please contact your dealer or an authorized service center if the overheat protection is activated too often.

## Before first use

1. Take out all the accessories.
2. Clean the parts of the juicer thoroughly before using the juicer for the first time (see chapter 'Cleaning').
3. Make sure all parts are completely dry before you start using the juicer.

## Using the juicer

### Extracting Juice

The juicer can be used for preparing fresh fruit juices. Pulp, pips and skins will be separated.

Make sure the control switch is off. Then, connect to the power socket.

1. Clean and cut large ingredients into pieces that fit into the feeding tube.
2. Turn the control switch to the suggested speed.
3. Put your ingredients through the feeding tube.
4. Push the ingredients gently down with the pusher.

## Tips

- Remove stones from cherries, plums, peaches, etc. You do not have to

remove cores or seeds from fruits like melons, apples and grapes.

- Use fresh fruit and vegetables; they contain more juice. Particularly suitable for processing in the juice extractor are pineapples, beetroots, celery stalks, apples, cucumbers, carrots, spinach, melons, tomatoes, oranges and grapes.
- You do not have to remove thin peels or skins. Only remove thick peels, e.g. those of oranges, pineapples and uncooked beetroots. Also remove the white pith of citrus fruits because it has a bitter taste.
- When you prepare apple juice, remember that the thickness of the apple juice depends on the apple you are using. The juicier the apple the thinner the juice. Choose an apple that produces the type of juice you prefer.
- Apple juice turns brown very quickly. You can slow down this process by adding a few drops of lemon juice.
- Fruits that contain starch, such as bananas, papayas, avocados, figs and mangoes are not suitable for processing in the juice extractor. Use a food processor, blender or bar blender to process these fruits.
- Leaves and leafstalks of e.g. lettuce can also be processed in the juice extractor.
- Drink the juice immediately after you have extracted it. If it is exposed to air for some time, the juice will lose its taste and nutritional value.
- You can get more juice output if you use softer force to push the fruit and vegetables down.

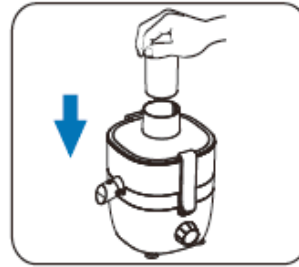
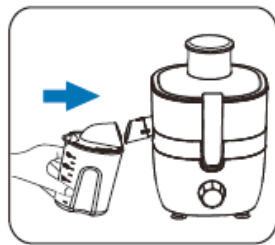
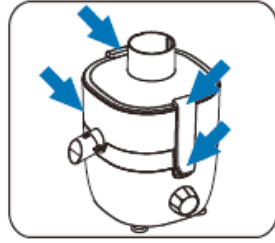
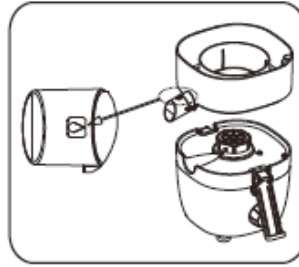
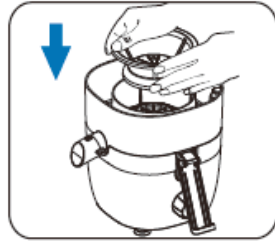

### Notes

- Do not exert too much pressure on the pusher, since this would affect the quality of the end result and it could even cause the sieve to come to a halt.
- Do not run the juicer continuously for more than 2 minutes. If you have not finished extracting juice, switch the juicer off, and allow it to cool down to room temperature before you continue processing.
- Do not reach into the sieve through the pulp outlet of the pulp collector.

### Cleaning

**It is easiest to clean the juicer, its parts and accessories immediately after use.**

### Notes

- Unplug the juicer before you started cleaning it.

- Wait until the juicer has cooled down sufficiently before cleaning it.
- All detachable accessories can be cleaned in dishwasher.
- Clean the motor unit with a moist cloth.
- Do not use scouring pads, abrasive cleaning agents or aggressive liquids such as petrol, alcohol or acetone to clean the appliance.

1. After you unplug the juicer, detach the used accessories, rubber rings, and parts and clean them in lukewarm washing up liquid.
2. Rinse all accessories and parts under a tap.
3. For better cleaning, you can use the brush to clean.

### Storage

1. Keep it in dry places to avoid the sieve, blades get rusty.
2. Plug could be inserted into the main unit for storage.

### Recipes

**With Juicer, you can experiment endlessly and try out all kind of recipes. You can make** delicious juices.

### For Juicing

Ingredients	Weight	Speed
Cucumbers/ Spinach/ Melons/ Tomatoes/ Oranges/ Lemon/ Grapes/ Berries	500 g	1
Apples/ Carrots/ Pineapples/ Beetroots/ Cel- ery/ Pear	500 g	2

### Environment Friendly Disposal

You can help to protect the environment!  
Please remember to respect the local regulations: hand in the non-working electrical equipments to an appropriate waste disposal center.





## Troubleshooting

If you encounter problems when using this juicer, check the following points before requesting service. If you cannot solve the problem, contact the Consumer Care Center in your country.

Problem	Solution
The juicer does not work.	The juicer is equipped with a safety system. If the accessories are not properly connected with the motor unit, the juicer does not work. Check whether the accessories have been connected in the right way (see the various sections). Turn off the juicer first!
	This appliance is equipped with overheat protection. If the appliance overheats, it switches off automatically. Unplug the appliance and let it cool down for 10 minutes. Then put the mains plug back into the wall socket and switch on the appliance again.
The knife unit/ motor unit is blocked.	Turn off the juicer and process a smaller quantity.
The motor unit gives an unpleasant smell during the first few times of use.	This is normal for the first few applications. If the smelling continues, check the quantity you are processing, the application time, or used speed.
The sieve of the juicer makes contact with the feeding tube or shows a high vibration during processing.	Turn off the juicer. Check if the sieve is properly connected. The ribs on the bottom of the sieve should fit properly on the motor coupling opening.
	Check if the sieve is not damaged. Cracks, fissures, loose grater disc or any other irregularity may cause malfunction.
	Check whether the rubber ring is assembled in a correct way.

**Feller** Germany



■ English

■ فارسی

**Power Juicer**

PJ 351 W